

# Montagehandleiding Turbolader

## ⚠️ OPGELET! ⚠️

Gelieve de montagehandleiding strikt op te volgen. Schade die ontstaat door een onjuiste montage van het product valt niet onder de garantie.

### Stap 1

Controleer het luchtinlaatsysteem, inclusief het spuitstuk, op zuiverheid en de afwezigheid van vreemde voorwerpen, en controleer de leidingen op beschadigingen. Vervang de filters.

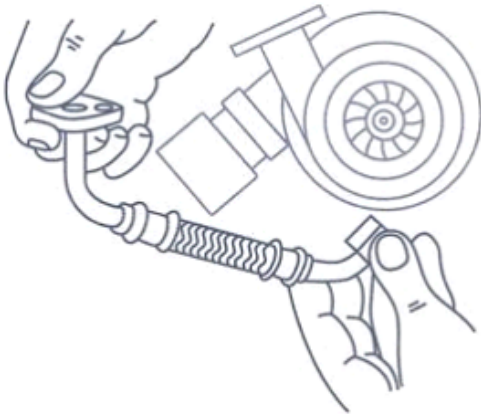
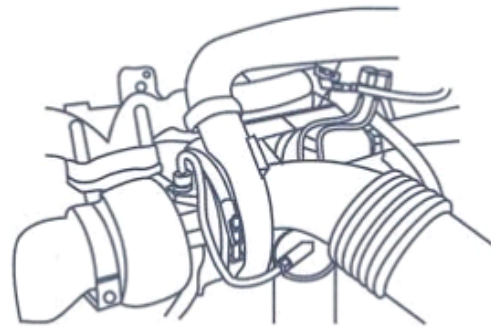

### Stap 2

Controleer of:

- de olieaanvoer- en -afvoerleidingen zuiver zijn, zonder knikken en zonder externe of interne scheuren,
- de leidingen vrij zijn van obstructies, koolstof en afzettingen aan de binnenkant,
- de olieaanvoerleiding zich niet te dicht bij een warmtebron bevindt en of de hittescherm niet thermisch of mechanisch beschadigd is.

Maak de leidingen indien nodig schoon of vervang ze door nieuwe. Controleer bij flexibele leidingen of ze intern beschadigd zijn.

### Stap 3

Vervang de olie en het filter, met inachtneming van de aanbevelingen van de voertuigfabrikant.

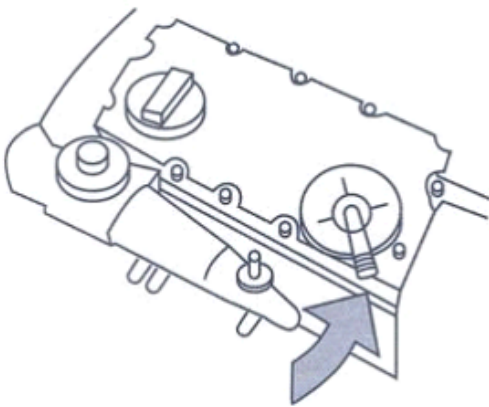

### Stap 4

Controleer het motorontluchtingsysteem - het moet schoon en functioneel zijn.

### Stap 5

Verwijder beschadigde pakkingen en gebruik nieuwe voor de montage (lekkages kunnen een luidruchtig effect van de turbo veroorzaken). Gebruik geen siliconen voor de montage van pakkingen.

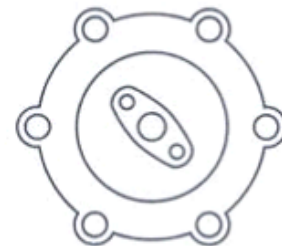
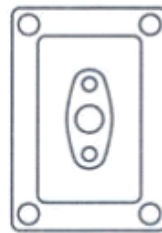

## Stap 6

Controleer de staat van het uitlaatspruitstuk (aanligvlakken, vervuiling, scheuren) en de bevestigingsbouten.

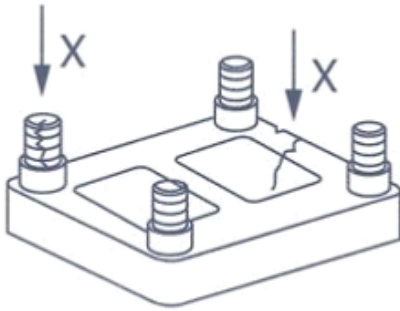

## Stap 7

Pas de uitlijning van de behuizingen aan. Zorg ervoor dat alle pakkingen op de juiste plaats zitten en draai alle bevestigingen met het juiste aanhaalmoment vast.



## Stap 8

Bevestig de turbolader aan het spruitstuk of het motorblok met behulp van bouten met de juiste specificatie en die bestand zijn tegen hoge temperaturen. Zorg ervoor dat de montage plaatsvindt zonder spanning te creëren op de turbolader en de aangesloten leidingen. Draai alle bouten en moeren vast met inachtneming van de aanhaalmomentwaarden uit de voertuiginstructie.

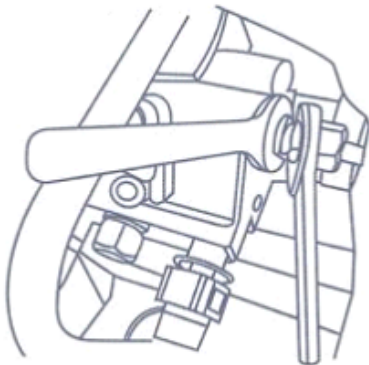

## Stap 9

Sluit de olieaftapleiding aan en vul de olievulopening met schone motorolie, terwijl u de rotor gelijktijdig langzaam met de hand draait.

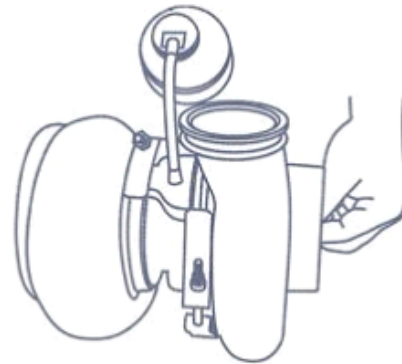

## Stap 10

Sluit de overige onderdelen op de turbolader aan.



## Stap 11

Indien mogelijk, draai de krukas van de motor 10-15 seconden zonder de motor te starten, of start de motor voor enkele seconden, om de leidingen en de turbolader volledig met olie te vullen en ze te ontluchten.

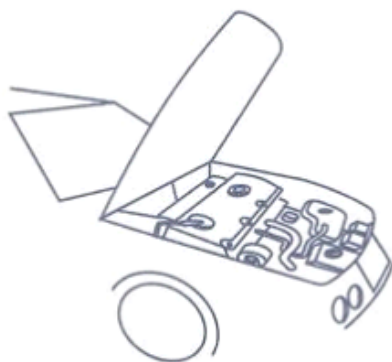

## Stap 12

Start de motor en laat deze stationair draaien zonder het toerental te verhogen.

## Stap 13

Controleer of alle verbindingen van de installatie (lucht, olie, uitlaatgassen) lekvrij en vrij van lekkage en doorblazing zijn.

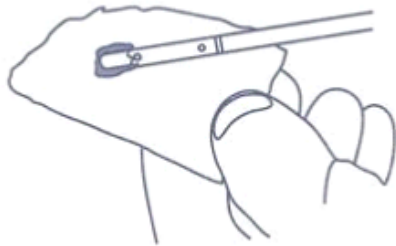

## Stap 14

Zet de motor stil en controleer opnieuw het oliepeil.